

# Mediterrània S/105/01 Outdoor

Diseño / Design:  
Alex Fernández Camps / 2019

Tipología: Suspensión  
Typology: Pendant lamp

Ambiente: Exterior  
Environment: Outdoor

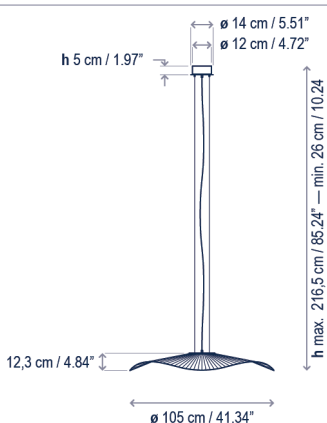

## Descripción técnica / Technical description:

Peso Neto: 3,72 kg  
Net Weight: 3,72 kg

1 Caja/Box | 117 x 117 x 31 cm | 0,42 m³  
Peso bruto / Gross Weight: 10 kg

Materiales: Acero Inoxidable, Aluminio, Fibra de Polietileno Sintética.  
Materials: Stainless Steel, Aluminum, Synthetic Polyethylene Fiber.

Difusor inferior: Policarbonato  
Lower diffuser: Polycarbonate

Estructuras de metal acabadas con cataforesis y pintura de poliéster epoxi.  
Metal surfaces coated with cataphoresis and epoxy polyester paint.

Pantallas tejidas a mano con fibra de polietileno sintética reciclable y no tóxica.  
Hand woven with a recyclable and non-toxic synthetic polyethylene fiber.

Fuente de luz protegida por difusor de policarbonato.  
Light source protected by polycarbonate diffuser.

Cable de neopreno negro resistente al agua.  
Cable tensor acero inoxidable.  
Black waterproof neoprene cable.  
Stainless steel tensor cable.

Personalizable  
Customizable

Certificaciones  
Certifications

## Descripción lámpara / Lamps description:

230V 50HZ | IP-66 | TRIAC | 17,1 W LED / CRI: 90 / 2700°K | 2064 lm fuente de luz / light source

Ref	Acabados / Finishing	Ean13
33804214133	Regulable Triac - Marrón-Cuerda Marrón Dimmable Triac - Brown-Brown Rope	8435493738819

## Familia / Family: Mediterrània



**bover**  
barcelona lights

Avda. Catalunya 173  
Poligon Ind. Sud  
08440 Cardedeu  
Barcelona, Spain

T. +34 938 713 152  
F. +34 938 462 089  
info@bover.es  
www.bover.es